

이 報告書는 國土統一院 73年度 下半期  
學術用役に 關한 最終報告書로 提出합니다.

1973年 12月 日

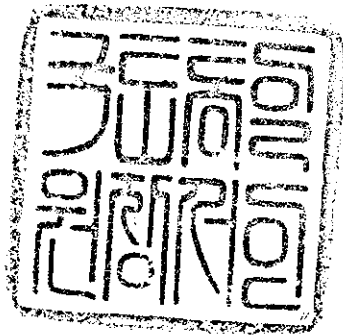

研究責任者 : 建國大學校 行政大學院  
教授 朴 英 熙  
研究委員 : 서울大學校 行政大學校  
教授 安 海 均



# 目 次

第1章	序 論	3
第1節	研究目的と 範圍	3
第2節	南北韓 經濟人 交流体制의 比較	4
第3節	經濟交流의 範圍 段階 및 交流專担棧構	7
第2章	分断国 經濟人交流의 先例	12
	一 東西独의 경우 一	
第1節	經濟交流 段階	12
第2節	東西独間 經濟人 交流	19
第3章	北韓의 南北經濟交流政策	23
第1節	北韓의 南北經濟交流 諸提案의 分析	23
第2節	北韓의 經濟交流 担当棧構	41
第4章	南北韓 經濟人交流方案	51
第1節	經濟交流 段階別 經濟人 接触方案	51
第2節	産業別 經濟人 接触方案	58
第3節	産業觀察团 및 資源調査团 交換方案	61
第4節	商品展示会 交換開催方案	63
第5章	結 論	66



# 第 1 章 序 論

## 第 1 節 研究目的과 範圍

### 1. 研究目的

7·4 南北共同宣言 6 條에 따른 「南北調節委員會 構成 및 運營에 관한 合意書」에 의하면, 南北調節委員會의 槓能 다項은 「南北 사이의 經濟, 文化的 및 社会的 交流과 힘을 합쳐 같이 事業하는 등의 問題를 協議 決定하며 그의 實行을 保障한다」고 規定하고 있다.

위의 槓能을 수행하기 위하여 南北調節委員會안에 政治, 軍事, 外交, 經濟, 文化分科委員會를 두도록 하였으며 各分科委員會는 南北調節委員會 事業이 진척되는데 따라 設置하며 그 槓能과 構成은 双方 合意에 의하여 따로 規定하도록 하였다. 1) 1973 年 6 月 12 日 서울에서 개최되었던 第 3 次 南北調節委에서 서울側 共同委員長은 우선 經濟分科委員會와 社会文化分科委員會를 早速히 發足시키자고 提議하면서, 經濟分科委員會에서는 經濟人的 交流, 物資의 交流, 科学技術의 交流, 資源의 共同開發, 商品展示會의 交換開催, 商社의 交換常駐등 經濟的으로 共同利益을 追求하는 措置들을 實踐에 옮기자고 力說하였다. 2)

南北經濟交流가 實現되려면 南北韓 經濟人的 相互接觸이 우선 實現되어야 할 것이며, 앞으로 經濟交流의 幅과 量이 增加하면, 南北

韓 經濟人의 交流 역시 擴大하게 될 것이다. 廢鎖體制下의 北韓의 經濟人을 接觸하기 위하여는 事前準備가 充分히 있어야 할 것이다. 北韓 經濟人은 民間經濟人이 아닌 官僚經濟人이며 그 人物들이 外部에 거의 알려지지 않고 있기 때문이다.

이런 與件下에서, 北韓 經濟人을 接觸하고 이 接觸을 擴大하는 方案을 本研究에서 模索하여 보고자 한다.

## 2. 研究 範圍

南北經濟交流의 範圍, 段階, 品目 및 南北經濟交流 專担棧構에 관한 研究는 이미 国土統一院에서 이루어 졌다.

本研究에 있어서는 上記 諸研究 結果에 根拠하여

- ① 南北經濟交流 段階別 經濟人 接觸方案
- ② 産業別 經濟人 接觸方案
- ③ 南北韓 産業視察團 및 資源調查團 交換訪問 方案
- ④ 商品展示會 交換開催를 위한 經濟人 交流方案등을 그 研究 範圍로 한다.

### 第2節 南北韓 經濟人 交流體制의 比較

經濟交流는 交流當事國의 産業構造와 밀접한 關係를 갖고 있다. 따라서 南北間의 産業構造에 어떤 體制上의 差異點이 있는가 하는 것을 分析 比較하여야만 經濟交流 또는 經濟人 交流를 論할 수 있을 것이다. 예를 들면, 商品交易이 이루어 지는 경우에도 必然的으로 去來當事經濟圈內의 産業構造가 貿易에 適合하도록 變

化하는 것을 다 같이 받아 드릴 수 있어야 한다. 3)

南北間에 이루어질 經濟交流는, 外國間의 經濟交流로나 또는 國內經濟交流로서 간단히 規定할 수 없는 特殊한 性格을 內包하고 있다.

즉 南北間의 商品交易은 形式的인 意味에서 對外貿易도 아니며 또한 純粹한 意味에서 國內貿易이라고도 할 수 없다.

따라서 南北韓間의 商品交易은 그 自体의 固有한 規則에 따라야 할 것이다.

이것은 分斷國에 있어서 相對方의 承認問題와 관련되기 때문이다.

東西獨의 경우, 이것을 西獨에서는 地域間交城 ( Inter Zonen - handel ) 이라고 한다.

東獨을 國家로 보지 않으려는 西獨側의 意志가 담긴 表現이라 하지 않을 수 없다. 地域間 交城은 西獨DM와 東獨DM의 兩通貨地域 사이에서 이루어지고 있는 商品 및 用役交換의 總體를 意味한다. 그런데 東獨의 「地域間交易」에 대한 定義는 西獨의 그것과는 다르다.

東獨에서는 1960年까지는 「獨逸內에서의 交易」이라고 表現했고 1960年以後 부터는 「西獨 및 西伯林과의 通商」이라고 表現하여 4) 西獨과의 交易을 점차 對外貿易視하기 시작했다.

그리하여 東獨에서는 經濟計劃 및 統計上에 있어서, 地域間交城을 對外貿易의 一部로서 取扱하며, 地域間交城을 「對外交易 및

内獨貿易省」의 統制를 받도록 하고 있다.

反面에 西獨에서는 東獨과의 地域間交易을 嚴格히 國際貿易과 区分하고 있다.

이와같은 区分은 統計에 있어서나 政府管轄面에 있어서나 同一하다. 즉 地域間交易은 西獨聯邦政府 經濟省 對外貿易局의 管轄下에 있지 않고 工業局 (Gewerbliche Wirtschaft) 의 所管으로 되어 있다.

西獨에 있어서 地域間交易에 適用되는 法的 基礎는 오늘까지도 역시 占領聯合國이 制定한 「外換管理法」에 의거하고 있다. 5)

東獨側은 伯林協定<sup>6)</sup>을 執行하기 위하여 1950年4月21日에 「獨逸对内交易의 保護를 위한 法令」을 制定했고, 뒤이어 1951年7月26日에 「獨逸内 商品交易의 保護를 위한 規程」을 만들었으며, 1962年3月28日의 「關稅法」 制定으로 위 두 規模는 철폐되었다. 7) 東獨은 東西獨間 交易을 위한 立法措置를 취한데 反하여 西獨은 法規를 制定하지 않았다.

우리는 北韓을 國家로 認定하지 않기 때문에, 그리고 南北韓은 統一을 志向하고 있기 때문에, 南北間의 商品交易을 國際貿易으로 볼 수 없겠으나, 對北經濟交流를 뒷받침 할 立法이 現時點에서는 不必要하리라고 思料된다. 現行 經濟交流關係法規를 對北經濟交流에 準用할 수 있으리라고 본다. 그 理由는, 真正한 意味에서의 南北經濟交流가 可能하려면 彼此間 產業構造의 變動을 받아 들인다는 政治的 決定이 있어야 한다. 이것은 南北經濟交流의 마지막 段



階가 될 綜合段階에 가야 實現 可能할 것이며, 그 以前段階까지는 明目上의 交流에 그칠 可能性이 濃厚하다.

南北經濟交流에 있어 交易은 하되, 自體의 産業構造 變化는 받아들일 수 없는 경우가 存在한다면 그 交流는 순수한 經濟的交流가 아니라 政治的 交流에 不過할 것이다.

이렇게 되는 것이 社會主義 經濟體制의 一般的인 貿易原則이다.<sup>8)</sup>

社會主義 經濟에서의 貿易은 計劃, 需給, 밸런스상의 過不足을 메우는 것이기 때문에, 價格棧構 作用에 따라서 企業化해 나가는 過程으로 나타나는 資本制 貿易과는 本質적으로 다른 것이다.

따라서 北韓의 對外貿易이 內包하는 制約要因을 計劃技術的인 側面에서 뿐만 아니라 政治的인 側面에서도 充分히 考察할 必要가 있다.<sup>9)</sup>

南北經濟人的 交流에 있어서도, 外國經濟人과의 交流와 같은 立場에서가 아니라 위에서 指摘한 「特殊形態의 交流」라는 立場에서 그 方案이 模索되어야 할 것이다. 經濟人的 具體的인 交流方案에 앞서 南北經濟交流의 性格을 分明히 糾明하는 作業이 반드시 先行되어야 함은 두말 할 나위가 없는 것이다.

### 第3節 經濟 交流의 範圍, 段階 및 交流專担棧構

國土統一院이 마련한 研究結果에 따르면 南北經濟交流의 範圍 및 交流段階는 다음과 같다. 그리고 이러한 諸研究結果에 基礎하여 本研究가 進行됨을 앞에서 이미 指摘하였다.

## 1. 南北經濟交流의 範圍

### 經濟交流의 類型

#### (1) 商品去來 ( Goods & Services )

原料製品, 土, 特産物 및 中間材, 完製品

#### (2) 資本協力 ( Capital Transaction )

直接投資 및 合作投資

— 投資比重 —

事業別 区分

— 프란트種, 資源開發 —

#### (3) 技術協力 ( Technical Cooperation )

專門 技術用役 協力

勞動用役 協力

#### (4) 經濟的 便宜 및 利益協力

製造 生産活動의 協力

— 下請生産, 共同製造, 共同操業 —

第3 國市場에서의 販賣協力

輸送運輸 手段 및 施設利用

— 航路開設, 港灣利用, 鐵道 및 高速道路 利用 — 10)

上記 네 가지 經濟交流 範圍의 類型中, 交流順序는 첫째 商品去來  
둘째 經濟的 便宜 및 利益協力 셋째 技術協力 넷째 資本協  
力の 順으로 交流가 이루어 지는 것이 妥當하다고 본다.

## 2. 經濟交流 段階

經濟交流의 段階는 南北韓의 經濟的 統合까지를 다섯 段階로 나누고 있다.

協商段階로 부터 名目上의 實施段階까지는 긴 時日이 必要하지 않겠지만, 統合段階까지는 오랜 歲月이 所要될 것이다.

<表 - 1> 南北韓 經濟段階 및 問題點

段 階	問 題 點
提案段階	1) 提案時期    2) 提案內容    3) 提案方法
協商段階	1) 協商團體 및 棧構    2) 會談場所 3) 議題選定                      4) 交流範圍 5) 交流品目의 情報交換    6) 交易條件 7) 決裁方法                      8) 事後 紛爭調整
實施段階	1) 交流團體 選定 및 專担棧構와 規則 2) 政府支援의 內容 및 方法 3) 經濟交流의 漸進的 擴大方案 4) 制度的 整備問題
擴大段階	1) 南北韓 經濟政策 轉換方向 予測 및 設定 2) 南北韓 全面 經濟協力方案

段 階	問 題 點
	3) 北韓 自由化 促進方案
統合段階	1) 經濟的 統合의 政治的 統合移行을 爲한 前提條件造成 2) 南北韓 經濟統合 模型 設定

資料 ; 国土統一院, 南北韓經濟交流의 諸問題點 및 細部對策,  
1972.12, P.23

마지막 段階인 統合段階는 南北間의 政治的 統合을 前提로 하는 經濟的 統合段階를 意味하기 때문에, 本研究에서는 이 段階의 南北經濟人 交流問題를 考慮하지 않기로 하였다.

### 3. 對北經濟交流 專担棧構

筆者들은 1973年9月 国土統一院에 낸 學術用役報告書 「南北韓 經濟交流專担 棧構에 관한 研究」에서 우리의 對北經濟交流 專担棧構들을 다음과 같이 建議한 바 있다.

- ① 南北經濟交流政策樹立棧構 - 国土統一院 또는 (假稱) 南北經濟交流對策委員會
- ② 協商棧構 - 南北調節委員會 經濟分科委員會
- ③ 執行棧構

<表 - 2 > 執行棧構表

類 型 別	執 行 棧 關 名
商 品 去 來	韓 國 貿 易 協 會
技 術 協 力	韓 國 科 學 技 術 研 究 所
資 本 協 力 經 濟 的 便 宜 利 益 協 力	全 國 經 濟 人 聯 合 會

④ 行政支援棧構 — 商工部등 政府關係部處와 經濟團體와 研究棧關 11)

앞 第 2 節에서 다룬 南北經濟人交流體制를 基礎로 하고, 같은 分斷國인 東西獨問의 經濟人 交流의 先例를 參考하면서, 北韓側의 對南經濟交流策略을 檢討한 다음 우리의 南北韓經濟人 交流方案을 다음 第 4 章에서 模索하여 보고자 한다.

## 第2章 分斷國 經濟人交流의 先例

### 第1節 經濟交流 段階

東西獨閩의 地域間·交易은 1945年 終戰 다음부터 시작되었고, Frankfurt協定을 거쳐 1951年 9月 20日 이른바 伯林協定을 契機로 本格化되어 오늘에 이르고 있다.

#### 1. Frankfurt協定 (1946 - 1951)

終戰이 되자 獨逸은 4大聯合國들에 의하여 分轄占領되었다. 戰後復旧建設이 시작되자, 交易은 처음에는 작은 地方을 中心으로 하여 成長하였으며 終局에는 市郡州 및 占領地域 全域으로 점차 擴大되어 갔다.

처음에는 個人企業에 의하여 遂行되던 東西獨閩 貿易은 1946年 부터 政府當局의 所管으로 移轉되었으며 經濟 및 貿易協定の 締結에 의하여 各州 및 東西獨閩 交易을 促進시키려는 努力이 傾注되었다. 12)

그러나 最初의 소聯占領地域과 美國占領地域間의 交易規模는 매우 적었다.

1946年 3月 31日에 美國占領地域과 소聯占領地域間에 最初의 補償貿易協定이 締結되었다. 1946年 10月 1日에는 美國占領地域과 소聯占領地域間에 最初로 東西獨交易에 관한 州政府 商易協定이 체결되었다. 2個地域 以上으로 分轄되었던 美英 등 占領地域을

單一占領地域으로 만든후, 소聯占領地域과의 最初의 広範圍한 經濟協定은 1947年1月18日에 민덴協定 (Mindener Abkommen)에 의하여 이루어 졌다. 13)

민덴協定以後에, 兩地域間에 締結된 貿易協定으로서 우리는 1947年11月27日의 伯林協定 (Berliner Abkommen)을 들 수 있다. 그러나 同協定은 實際로 한번도 実行되지 못하였다. 伯林封鎖 때 문이었다.

1949年 伯林封鎖解除後에도 上記協定の 施行은 西獨의 經濟를 事實上 完全히 分離시켰던 通貨改革으로 말미아마 이를 不可能하게 하였다.

1949年10月8日에 Frankfurt協定이 締結될 때 까지 東西獨間에는 交易協定이 없는 狀態가 發生했다.

그 結果 商品交易은 結局 個人企業들 水準에서만 可能하였다. 東西獨에서 各己 独立的으로 이루어 졌던 通貨改革과 兩獨間의 公正換率의 欠如는 무엇 보다도 全獨逸의 商品交易을 위해 必要한 支払 및 決濟手段에 있어서 새로운 方式을 要請했다 (從來에는 旧 獨逸貨幣로 計算).

이와같은 支払手段 및 決裁의 새로운 方法이 Frankfurt協定에서 비로소 마련되었다.

즉 東西獨間 交易에 있어서 모든 供給商品 및 提供用役의 價格은 兩地域의 貨幣單位로 計算되었으며, 雙方의 決濟를 위하여는 하나의 特殊한 貨幣單位가 마련되었는데 새 貨幣單位로서 西獨貨

1 마르크의 價値에 해당하는 VE라는 決濟單位 ( Verrechnungseinheit ) 制度가 採択되었다.

또한 Frankfurt 協定 第3條는 처음으로 東西伯林의 商品交易에 관한 規定을 두었다. 14)

< 表 - 3 > 西獨의 對東歐諸國과의 交易에 있어서 地域間交易

( 單位 ; 百萬西獨 DM )

年 度	對東歐圈總交易 ① 東歐圈 + 地域間交易			地 域 間 交 易			構 成 比 %		
	總去來	輸 出	輸 入	總去來	輸 出	輸 入	總去來	輸 出	輸 入
1950	1,600.5	799.3	801.2	744.6	② 330.0	② 414.6	46.5	41.3	51.7
1955	2,894.0	1,419.1	1,474.9	1,150.5	562.6	587.9	39.8	39.6	39.9
1956	3,927.3	1,976.4	1,950.9	1,352.7	699.2	653.5	34.4	35.4	33.5
1957	4,643.6	2,363.4	2,280.2	1,663.3	846.0	817.3	35.8	35.8	35.8
1958	5,496.6	2,986.5	2,510.1	1,658.6	800.4	858.2	30.2	26.8	34.2
1959	6,100.2	3,364.1	2,736.1	1,970.3	1,078.6	891.7	32.3	32.1	32.6
1960	7,113.4	3,758.6	3,354.8	2,082.0	959.5	1,122.5	29.3	25.5	33.5
1961	6,756.1	3,515.2	3,240.9	1,813.8	872.9	940.9	26.8	24.8	29.0
1962	8,285.8	3,427.5	3,398.3	1,767.1	852.7	914.4	25.9	24.9	26.9
1963	6,635.5	3,009.5	3,536.0	1,881.9	859.6	1,022.3	28.4	27.7	28.8

註 ; ① 알바니아, 불가리아, 中共, 東獨 ( DDR ), 유고, 동고,北韓, 北베트남, 폴란드, 루마니아, 체코, 소련, 헝가리, 큐바는 除外되었음.

② 西伯林은 除外되었음.

資料 ; 獨逸聯邦共和國統計年鑑, 1952, 1957, 1960, 1963, 1964.



1950年1月과 12월에 Frankfurt協定の 補充契約으로서 「石炭協定」이 締結되었는데, 이것은 後의 伯林協定の 一部를 構成하였다. 그후 Frankfurt은 그 効力を 상실하였으나 雙方은 地域間交易의 廢止를 願하지 않았기 때문에 暫定交易協定을 맺자는 案에 合意하여 後述할 伯林協定때 까지 交易을 계속하였다. 15)

## 2. 伯林協定 (Das Berliner Abkommen) (1951 - 現在)

西獨 「地域間交易」契約締結의 法的 土臺가 되고 있는 것은 이른바 伯林協定으로 알려져 있는 1951年9月20日字 「占領地域間 通商協定」이다.

契約自体나 契約에 입각하여 設定된 여러가지 個別的인 規程은 그동안 여러차례 与件이 變化함에 따라 그에 適應하도록 改正되기는 하였으나 아직도 雙方이 認定하고 있는 商品交易을 위한 法的 基礎가 되고 있다. 16)

本協定은 無期限으로 締結되었으며, 必要에 따라 年末에 3個月 期限附로 解約 告知權이 있게 되었다. 17)

伯林協定の 重要한 決定事項은 다음과 같다.

① 交易對象品目은 一定한 有効期間(通常 1年)의 適用을 받는 輸出入商品 目錄表에 規定되어 있어야 한다.

② 同協定에 添附되어 있는 商品目錄表는 두가지 部類로 区分된다.

第1商品部類에는 이른바 硬商品(hartewaren)이 屬하며, 이

部類는 오늘 까지 해마다 去來실링制를 嚴格히 固守하고 있다.

第2 商品部類에는 第1 部類에 屬하지 않는 모든 商品이 包含되며 실링制는 嚴格히 適用되지 않고 있다. 18)

③ 東西獨 通貨地域사이의 商品交易의 遂行을 위하여 兩地域의 交易担当 行政當局은 購入許可證明書를 發給한다. 19)

同許可事務를 西獨에서는 州政府 및 聯邦政府가 共同으로 担当한다.

④ 財貨의 納品은 雙方 當局의 決定의 考慮下에 締結된 雙方 去來者의 契約에 基礎한다. 20)

⑤ 雙務去來 및 補償貿易去來는 原則적으로 禁止한다. 이로써 東西獨間 交易은 처음으로 政府對 政府의 公認된 正式 契約에만 限定 適用될 것을 要求했다. 21)

⑥ 西獨에 있어서, 輸出品의 價格統制는 利害에 예민한 各經濟 分野로 부터의 意見を 基礎로 하여 이루어 지며, 이것은 去來실링 制商品 및 非실링制商品 모두에 適用된다. 價格調整은 州政府 價格檢討委員會 ( Preisprüfungsstelle )에서 担当하고 있으나, 實際로 그 主業務는 聯邦工業經濟庁이 管掌한다.

一般的으로 西獨側의 價格水準은 一定한 추세를 견지했으나, 東獨은 販賣의 경우 輸出을 늘리기 위해, 매번 價格을 引下했다. 22)

⑦ 雙方 通貨地域사이의 支払은 東西獨의 兩發券銀行에 대하여, 全적으로 特殊한 決済方法의 規定에 의하여 이루어 진다. 兩發券銀行은 相對方의 中央銀行에 決済計定을 따른 各己 設定한다. 23)

⑧ 西独DM通貨地域の 对東欧 販売에 대한 東独側 購買者에 의한 모든 支払은 東独發券銀行이 東独貨DM으로 東独價格水準을 基準으로 計算한다. 契約에 規定된 東独發券銀行으로 부터의 支払金額은 西独聯邦銀行의 決濟計定の 貸辺에 記入토록 되어 있다.<sup>24)</sup>

⑨ 어떤 計定の 경우에 있어서도 双方이 約定한 스윙幅을 超過하여 負債가 不可避한 경우 일지라도 한쪽 發券銀行은 他發券銀行에 대하여 계속 借辺記入을 할 수 없도록 하였다.<sup>25)</sup>

다음에 東西独의 地域間交易 担当棧構들을 간단히 考察한다.

東独과는 달리 西独側에서 伯林協定에 調印한 棧関은 行政当局이 아니었다. 同協定과 商品目錄表는 「地域間交易 信託管理所」에 의하여 調印되고 作成되었다.

同管理所는 本来 西独商工会議所の 棧関으로서 1949年 가을에 Frankfurt協定이 締結된 後, 独逸聯邦經濟省에 의하여 同協定の 技術的인 諸節次를 担当하도록 새로히 設立되었던 것이다. 同管理所는 半官 半民的인 性格을 띄고 있다. 그러나 이 管理所는 聯邦政府 특히 經濟省의 方針을 따라야 하고 그의 監督을 받는다. 또한 그의 人事도 聯邦政府에서 任命한다.<sup>26)</sup>

同管理所의 主要任務는 무엇보다도 輸出入商品의 目錄 決定이었다. 同管理所는 東独行政当局과의 諸協議 事項을 決定함에 있어서 聯邦政府 및 伯林議會로 부터 全權을 委任받고 있다.<sup>27)</sup>

伯林協定 第1條에 의거하여 購入許可證明書を 發給하는 西独側 行政当局은, 工業製品인 경우에는 聯邦工業經濟庁이, 農産物인 경우

에는 農業生産物貿易局이 各己 担当한다.

財貨의 国境線 通過를 위하여 特定貨物発送檢査所를 設置하며, 檢査 統制는 双方의 税関局이 担当한다.

商品의 関稅 適用에 있어서 西獨은 地域間 交易을 内國関稅地域으로 看做하고 関稅를 賦課하지 않는다. 28)

東獨側에 있어서 輸出入商品目錄表의 管轄 및 最終 決定權은 「對外貿易 및 内獨貿易省」에서 行使한다. 29)

社會主義 經濟에서 貿易實務를 担当하는 棧關은 貿易公團들이다. 公團은 各産業別로 組織되는데 一種의 國營貿易企業體이다. 이러한 貿易公團은 法人格을 가진 獨立經濟棧關이다. 30)

東獨에서도 이러한 貿易公團들이 「對外貿易 및 内獨貿易省」의 監督下에 地域間 交易을 担当한다.

伯林協定은 西獨DM와 東獨의 DM의 通貨圈의 交易으로 表示함으로써 政府承認이라는 外交的 딜레마를 회피하였고, 現在까지 여러차례 東西獨間의 政治的 危棧로 交易이 中斷되는 경우도 있었다.

1972年末 東西獨基本條約의 調印으로 上記한 制約은 解消되었기 때문에, 앞으로 西獨間의 交易은 크게 增加하리라고 展望된다.

## 第2節 東西獨間：經濟人 交流

### 1. 東西獨 基本條約 締結 以前

東西獨의 分斷은 1945年7月을 期하여 既定 事實化되었다. 그러나 그때로 부터 現在에 이르기 까지, 政治, 行政, 經濟, 文化 및 體育등을 위한 人士交流가 兩獨間에 빈번하였다.

東西獨의 往來는 1949年10月29日 管理理事會의 決定에 의하여 保障된 것이며, 東西獨의 協商에 의하여 이루어진 것은 아니다. 31)

그러나 統獨을 위한 人士交流를 除外하고 다른 分野의 人士交流의 狀況을 把握하기란 容易한 일이 아니다.

西獨基本法 第87條에 따라 外交問題는 聯邦政府의 權限에 屬하도록 되어 있으며, 統獨問題도 外交行爲로 看做되어 內獨關係省이 이를 管掌한다. 이와같은 基本法 規定에 따라 統獨을 위한 對東獨 政治協商을 위한 人士交流問題는 聯邦政府가 管轄하나, 經濟文化 및 體育 등의 人士交流問題는 基本法 第85條 以下의 規定에 依拠 各州 道 심지어는 郡에 이르기 까지 地方自治機關에 委任되어 있어 西獨 經濟人의 對東獨 接觸狀況은 具體적으로 把握하기 困難하다. 32)

1971年12月 東西獨 基本條約이 締結되기 前까지는, 西獨 聯邦政府가 東獨을 國家로 承認하지 않으려는 意圖에서 政府級 經濟接觸을 避하여 왔다.

그러나 州以下の 地方自治機關들은 1946年初부터 소聯占領地域과 交易協定을 締結하여 왔다.

예를 들면, 1946年2월에 締結된 協定은 작센州의 942톤의 사탕무 및 채소種子를 美国占領地域으로 輸出할 것을 許容했다. 또한 美国占領地域 州政府 代表와 소聯占領地域의 商業 및 生必需品 調達庁 代表 사이에 締結된 協定들로서

첫째 1946年5月15일에 締結된 것으로 年中 每分期마다 1,900万마르크(RM)에 達하는 財貨를 交易하자는 協定과 1946年6月14일에 맺은 協定으로서 每分期마다 交易量을 5,000万마르크水準으로 上昇시킨 協定등을 들 수 있다.

1946年10月1日에는 美国占領地域과 소聯占領地域間에 最初로 東西獨 交易에 관한 州政府의 商易協定이 締結되었다.<sup>33)</sup>

以上과 같은 諸交易協定은 美英등 占領地域下의 地方自治団体 代表들과 소聯占領地域의 行政当局間에 締結되었지만, 西獨地域에서는 民間貿易業者들이 이러한 協定들을 履行하였다.

東西獨政府가 各己 樹立된 다음인 1949年10月8일에 締結된 Frankfurt 協定 以後에도 東西獨 經濟人의 接觸과 交流는 以前 時期와 같았다.

그러나 1951年9月20일에 締結된 伯林協定에 의거하여, 西獨聯邦

經濟省은 東西獨間經濟交流 및 經濟人의 交流에 있어서 처음으로 間接的인 行政權을 行使하기 시작하였다. 伯林協定 第1條에 의거하여 兩地域 交易担当 行政當局은 購入許可證明書를 發給하도록 되어 있는데, 同許可를 西獨에서는 州政府和 聯邦政府가 共同으로 管掌하도록 되어 있다.

또한 西獨聯邦政府는, 伯林協定의 調印 当事者이고 이 協定을 管理하는 半官 半民의 「地域間 交易信託管理所」를 設立하였고 그 管理人을 任命하기로 되어 있다. 東西獨 基本條約 締結時 까지, 東西獨間 交易에 있어서는 交易協商은 州以下 地方自治機關이 担当하였고, 締結된 交易協定에 따라 西獨 民間貿易業者들과 東獨의 貿易公團들이 이를 執行하여 왔다.

## 2. 東西獨 基本條約 締結 以後

東西獨 基本條約은 1972年12月21日 東伯林에서 調印되었는데, 이 基本條約은 全文 10條로 되어 있으며 그 主要內容은 다음과 같다.

第1條 東西獨은 同等한 位置에서 親善關係를 맺는다. 第2條 西獨은 유엔憲章을 준수한다. 第4條 對外的으로는 東西獨이 各各 獨立된 行爲를 한다.

第6條 西獨의 主權은 自己地域에 局限하며 相互 自主獨立權을 尊重한다.

第7條 兩獨은 兩獨의 正常化段階로 實質的인 人道主義的 問題

를 規定할 것을 宣言하고, 經濟 學術 技術……등의 相互條約을 締結하여야 한다. 第8條 兩獨은 代表棧構를 본과 東伯林에 交換 設置한다. 第9條 이 條約이 締結되었다 하더라도 過去에 東西獨이 各己 單獨으로 第3國과 締結한 條約에 아무런 影響을 주지 않는다. 34)

同基本條約 第7條에 의거하여 東西獨은 드디어 經濟交流를 위한 東西獨間의 相互條約을 締結할 수 있는 法的 根拠를 갖게 되었다.

現在까지 東西獨 政府間의 經濟條約이 締結되었다는 報道는 없다. 만약 이와같은 條約이 締結되면, 東西獨間의 經濟交流와 經濟人의 接觸은 第3國과의 交流와 同一한 패턴을 밟게 될 것이다.

東西獨은 基本條約을 通하여 相對方을 國家로서 認定하였지만, 우리는 7·4共同宣言으로 北韓을 政權으로서는 認定하지만 國家로는 認定치 않기 때문에, 東西獨間의 經濟 및 經濟人 交流 패턴을 參考로 할 수는 있겠으나, 그대로 踏襲할 수는 없을 것이다.



### 第 3 章 北韓의 南北經濟政策

#### 第 1 節 北韓의 諸南北經濟交流 提案의 分析

##### 1. 7.4 共同宣言 以前

北韓은 1954年 4月 제네바會議以後 1971年 4月 이른바 最高人民會議 第 4 期 第 5 次會議에서의 許淡의 8 個項統一方案에 이르기 까지 여러번 南北經濟交流案을 내놓았다. 그 主要內容은 다음과 같다.

<表 - 4 >                      主 要 提 案 內 容

日 時	場 所 及 提 案 者	提 案 內 容
1954. 4. 27	제네바會談 : 南 日	○ 全朝鮮委員會 設立 - 通商, 會計, 滯算, 通信 等 文化, 經濟, 科學交流
1959. 10. 26	最高人民會 : 南 日 2 期 6 次會議	○ 經濟, 文化科學 藝術 體育 等 諸般交流 實施 ○ 南北 經濟發展을 위한 交流 常設委員會 組織
1960. 11. 19	最高人民會議 2 期 8 次會議	○ 聯邦案 受諾 不許時 純粹 經濟 實務者로 經濟委員會 設置

日 時	場 所 及 提 案 者	提 案 內 容
1964. 3. 27	最高人民會議 第 3 期 3 次會議	<ul style="list-style-type: none"> <li>○ 南朝鮮 土地改革 實施 提議</li> <li>○ 南北經濟 合作</li> <li>○ 쌀, 電氣, 鋼鐵 等 援助</li> <li>○ 韓國失業者 吸收</li> </ul>
1971. 4. 12	最高人民會議 第 4 期 第 5 次會議	<ul style="list-style-type: none"> <li>○ 南北間 經濟的 通商과 協調</li> <li>○ 科學 文化的 交流</li> </ul>

- 資料 : ① 南北韓 經濟交流의 諸問題 및 細部對策  
 ② 노동신문, 1971. 4. 13.

## 2. 7.4 共同宣言 以後

南北調節委員會 構成 및 運營에 關한 合意書에 依하면, 南北調節委員會는, 南北사이의 經濟的 交流와 그의 實行을 保障하는 機能도 갖는다.

北韓은 7.4 共同宣言 1 個月後 부터 南北間의 經濟合作에 對하여 여러가지 案을 主張하기 시작했다.

北韓은, 「우리는 民族의 當面한 利益으로부터 出發해서 南北사이의 經濟交流를 할 것을 一貫하게 主張하고 있다.

<表-5>

南北韓鉍物埋藏量推定

(單位：千噸)

鉍物名	品 位		推 定 埋 藏 量			構 成 比 (%)	
	成 分	%	南 韓	北 韓	合 計	南韓	北韓
金	Au	100	0.5	1	1.5	33	67
銀	Ag	100	2.5	5	7.5	33	67
銅	Cu	100	50	75	125	40	60
垂鉛	Zn	100	400	400	800	50	50
鐵	Fe	50	200,000	1,300,000	1,500,000	13	87
망강	Mn	40	500	200	700	71	29
重石	W <sub>2</sub> O <sub>3</sub>	65	155	232	377	40	60
닉켈	Ni	3	300	1,200	1,500	20	80
모리브덴	MoS <sub>2</sub>	90	6	2	8	75	25
鉛	Pb	100	210	290	500	35	65
黑鉛	F.c	100	1,600	2,000	3,600	44	56
		75	3,000	3,000	6,000	50	50
石綿		8-12	20	13	33	60	40
蠟石		sk32	1,000	125	1,125	80	20
滑石	MgO	30	600	600	1,200	50	50
螢石	CaF <sub>2</sub>	70	1,800	500	2,300	78	22
石灰	CaO	50	10,000	20,000	30,000	33	67
硅砂	SiO <sub>2</sub>	93	10,000	6,600	16,600	62	28
모나즈	R <sub>2</sub> P <sub>2</sub> O <sub>7</sub>	60	20	46	66	40	60
베리륨	ReO <sub>3</sub>	10	0.5	0.6	1.7	46	54
질코늄	ZrO <sub>2</sub>	50	20	50	70	28	72
無煙炭		Cal	14,800	280,000	2,240,000	11	89
有煙炭		Cal	6,500	5,600	280,000	2	93

資料：「大韓鉍業年鑑」

<表 - 6 >

1944年 南北韓主要鉍物生產比較

(單位：噸)

品名	南 韓		北 韓		合 計
	生產量	%	生產量	%	
銅	2,181	53.5	1,895	46.5	4,076
鉛	1,699	9.2	16,742	90.8	18,441
重石	5,628	66.7	2,800	3.33	8,432
水鉛	496	80.1	123	19.3	619
鐵	398,510	12.4	2,819,767	87.6	3,218,277
망간	27,966	83.3	5,598	16.7	33,564
니켈	319	39.2	494	60.8	813
磷	0	0	37,692	100.0	37,692
石綿	3,403	94.8	188	5.2	3,591
螢石 高品位	8,159	41.7	11,385	58.3	19,544
低品位	12,730	28.8	31,442	71.2	44,172
雲母	3,940	32.4	8,217	67.6	12,157
有煙炭	29,944	0.8	3,837,818	99.2	3,867,762
無煙炭	1,526,514	50.3	1,510,522	49.7	3,037,036
鉍	1,252	8.4	13,664	91.6	14,916
石灰石	15,128	2.3	641,713	97.7	656,841
마그네사이트	0	0	127,746	100	127,746
鱗狀黑鉛	5,770	24.3	17,959	75.7	23,729
土狀黑鉛	49,926	56.6	35,979	43.4	82,905

資料：鉍業生產性研究所刊，「鉍業」，1973.1.

南北朝鮮이 經濟的으로 合作하고 北에 많은 것은 南에 주고 南에서 交易할 수 있는 것은 北이 가져오게 된다면 그것은 雙方이 다 利로울 것이며, 民族的 利益에 기여하게 될 것이다. 解放後 우리인민은……北半部に 機械製作工業을 核心으로 多方面的으로 發展된 自立的 民族經濟의 튼튼한 土台를 닦아 놓았다.]<sup>35)</sup>고 하면서 마치 그들이 우리를 經濟 技術的으로 도울 수 있는 立場에 있는 것 처럼 虛勢를 부리고 있다.

金日成은 1972年 9月 17日 日本 毎日新聞 記者質問 答弁에서, 「南北이 經濟的으로 合作하고 交流하면 共和國 北半部の 發展된 重工業과 豊富한 地下資源을 利用하여 南朝鮮의 經濟形便을 빨리 改善할 수 있을 것이며, 南北朝鮮人民들의 生活을 위하여 매우 有益한 것이라」<sup>36)</sup>고 하면서 北韓의 重工業이 크게 發展한것 처럼 자랑하고 있다.

北韓은 1972年 11月에 접어들면서 南北經濟合作의 具體的 方案을 내 놓기 시작하였다. 勿論 그들이 南韓을 援助하는 合作을 떠들기 시작한 것이다.

노동신문은 社說에서 「……또한 雙方이 經濟的으로 合作하고 交流하면 全國的 範圍에서 自立的 民族經濟를 훌륭히 建設해서 다른 나라에 依存하지 않고 자기 힘으로 끌어 나갈 수 있으며, 南과 北의 資源과 技術을 나라의 統一的 發展을 위하여 效果的으로 利用할 수 있을 것이다.

<表-7>

北韓의 鉍・金屬生産

品 目	單位	1964	1968	1969	1970	1976年 目 標	主 要 地
<b>&lt;金 屬&gt;</b>							
카 트 庫 鉍	噸	100	105	n.a.	n.a.		和坪, 甲山, 笏洞, 万德,
銅 ①							
精 鉍	千噸	10	12	12	13		雲山, 大楡洞, 端川, 遂安 茂山, 价川, 德城 殷栗, 龍原
電 氣 銅	"	10	12	12	13	1.7倍	
金	噸	4.9	4.9	n.a.	n.a.		
鐵 鋼							
鐵 鉍 石(2)	千噸	4,210	n.a.	n.a.	6,000	1.8倍	
銑・粒 鐵(3)	"	1,340	2,000	2,100	2,200	3,500 ~ 3,800	
鋼 塊(4)	"	1,132	1,750	1,800	1,900		
圧 延 鋼 材(5)	"	n.a.	n.a.	1,043	n.a.	2,800 ~ 3,000	
鐵 合 金	"	30	50	n.a.	n.a.		
鉛 (6)							界城, 檢德, 勝昌, 榮淵
鉍	千噸	55	70	n.a.	n.a.		
一 次 製 鍊	"	45	55	n.a.	n.a.	1.8倍	
니 켈	噸	500	1,000	n.a.	n.a.		金剛, 金城
銀 (7)	"	20.2	20.2	20.2	25		金斗 同一
重石精鉍 (8)	"	2,400	2,700	2,700	2,700	1.9倍	慶水, 万年, 陽德
亜 鉛							鉛斗 同一

品 目	单 位	1964	1968	1969	1970	1976年 目 標	主 要 地
鉍	千%	100	115	n.a.	n.a.		
電氣亜鉛	"	70	80	n.a.	n.a.	1.8倍	
<非金属>							
磷 灰 石	千%	200	300	n.a.	n.a.		永柔, 多獅島, 端川
重 晶 石	"	70	110	n.a.	n.a.		金化, 長淵
螢 石	"	30	30	n.a.	n.a.		平山, 海州
黑 鉛⑨	"	70	75	n.a.	120		价川, 業德, 永興 朔州
마그네사이트							
鉍 ⑨	千%	900	1,250	n.a.	3,200		南界, 端川
크 링 카	"	400	600	n.a.	n.a.	1,600	
黃 鐵 鉍	"	420	500	n.a.	n.a.		赴東, 日乾, 昌道
滑石, 소프스톤	"	40	60	n.a.	n.a.		端川, 遮湖
<鉍物性燃料>							
石 炭 ⑩							
無 煙 炭	千%	11,200	18,500	20,100	n.a.		新庫, 龍登, 高原 黑嶺
褐 炭	"	3,000	4,300		n.a.		阿吾地, 古乾原, 吉州, 安州
기 타	"	300	200	4,900	n.a.		
合 計	"	14,500	23,000	25,000	27,500	50,000~ 53,000	
코 크 스	"	1,400	2,000	n.a.	n.a.		

資料 : ① UN 統計局 發行, 「 UN 年鑑 1971 」.

② 美 內務省 鈹務局 發行, 「 Mineral Yearbook, 1968 」.

③ 프랑스 鈹金屬協會 發行, 「 Statistiques 1970 」.

④ Metal Bulletin Ltd. 發行, 「 Metal Bulletin 」. 1972  
年 各号

⑤ 日朝貿易會刊, 「 日朝貿易の手引 1970 」.

⑥ 國際問題研究所 發行, 「 共產圈資料 1970.12 」.

註 : 「 카드늄 」 鈹, 金, 鉛, 「 니켈 », 亜鉛, 磷灰石, 重晶石, 螢石,  
「 마그네시아 크링카 », 黃鐵鈹, 「 滑石 . 소프스톤 », 「 코크스 」  
는 「 Mineral Yearbook 1968 」에서의 推定值.

① 「 UN 年鑑 1971 」에서의 推定值

② 國際問題研究所 推定值임.

「 Metal Bulletin, May 2, 1972 」에 의하면 北韓의  
1970 年 鐵鈹石生産量을 Fe 50% 含有 800 万 「 톤 」으로  
推定하고 있다.

그러나 鐵鈹石의 7 個年計劃目標가 年産 720 万 「 톤 」이었  
으며 1970 年 11 月 勞動黨 5 次大會에서 成果發表가 없었  
던 것을 勘案한다면 同 「 Metal Bulletin 」의 推定은  
過大評價된 것 같다.

③ 「 Metal Bulletin, June 6, 1972 」 및 「 Mineral Year-  
book 1968 」에서의 推定值.

그러나 日本의 日朝貿易會에서는 1968 年 生産을 180 万  
「 톤 」으로 推定하고 있다 < 日朝貿易の手引, 1970 >.

④ 「 Mineral Yearbook, 1968 」 및 「 Metal Bulletin,



May 16, 1972」에서의 推定値.

그러나 「日朝貿易の手引」에서는 1968 年の 生産을 160 万「톤」以上이 될 것으로 推定하고 있다(③과 同一).

⑤「Mineral Yearbook, 1968」에서는 年度別生産量を 다음과 같이 推定하고 있다.

1964年	95万톤
1965年	108万톤
1966年	110万톤
1967年	130万톤
1968年	150万톤

그리고 「日朝貿易の手引」에서는 1968 年生産을 110 万「톤」以上으로 推定하고 있으나 1970 年 労働党大会에서의 金一報告에 의하면 1969 年に 坩堝鋼材의 生産을 1960 年比 2.2 倍 成長한 것으로 나타나 1960 年生産인 47.4 万「톤」을 參考로 한다면 1969 年生産이 104.3 万「톤」으로 推定된다.

⑥「프랑스」鉍金屬協會刊「Statistiques, 1970」의 推定에 의하면 北韓의 鉛生産은 다음과 같다.

(單位：千噸)

年 度	粗鉍生産	精鉍生産	北韓消費
1967	54	50	18
1968	50	55	20
1969	65	60	20
1970	70	55	20

⑦ 「프랑스」 鉍金屬協會刊 「Statistiques 1970」에서의 推  
定值.

⑧ 「UN年鑑 1971」의 推定이며 重石含有率 100%로 본  
것임.

⑨ 1968年까지는 「Mineral Yearbook, 1968」, 1970年은  
國際問題研究所 推定值.

⑩ 1968年까지는 「Mineral Yearbook, 1968」, 1969年은  
「UN年鑑 1971」에 의한 推定, 1970年은 金日成報告  
임.

資料 : 東亞經濟, 1973. 5 - 6月號,

雙方 사이의 經濟的 協力を 이룩함에 있어서, 南朝鮮의 灌溉施設  
을 위하여 北의 經驗과 技術設備들을 利用할 수 있을 것이다」<sup>37)</sup>  
고 하여 商品交易이 아니라 技術協力を 먼저 들고 나오고 있다.

1973年에 접어들면서 北韓은 계속 南北經濟合作案을 내놓으  
면서 宣傳攻勢를 強化하고 있다. 1973年 2月에 北韓은 南北  
漁撈合作을 主張했다. 즉

「南과 北이 合作을 이룩하는데서, 漁業合作을 實現하는 것은 매  
우 重要하고도 利로운 問題의 하나가 되고 있다. 3面이 바다로  
둘러싸인 우리나라는 水産資源이 매우 豊富하다. 北과 南이 힘을  
합쳐 이 풍부한 水産資源을 共同으로 開發한다면 우리는 民族經濟  
를 急速히 發展시킬 수 있으며.....」

우리는 南半部 漁民들이 北半部 水域에 들어와 漁食하고 물, 부

식물, 기름등을 保障받을 수 있는 條件으로 부터 배 修理와 設備 改善을 도와 주기 위한 對策등에 이르기 까지 모든 것을 다 準備해 놓았다. 북반부 漁民들은 남반부 水域에 나가 南朝鮮 漁民들을 도와 주며 共同漁撈作業을 進行할 準備를 갖추고 있다」<sup>38)</sup> 는 것이다. 이것은 經濟交流 類型中 「經濟的 便宜」에 해당한다.

다음에 北韓은, 韓國의 失業者들을 겨냥하는 經濟合作 攻勢를 펴기 시작했다.

「北과 南이 經濟적으로 合作하는 것은 當然하며 合法則的인 것이다. 元來 우리인민은 豊富한 資源에 의거한 북반부의 工業과 광활한 平野地帶에 의거하는 남반부의 農業으로 이루어진 單一한 民族經濟를 形成하고 있었다. 北과 南의 經濟合作은 各分野에서 多樣하게 이루어 질 수 있다. 북반부에는 鐵鉍石 石炭 金 銀 銅 鉛 銻鉛 마그네사이트등 地下資源이 많이 매장되어 있다. 解放後, 새로운 地下資源을 發見했는데 특히, 무진장한 鐵鉍石을 새로 發見해서 黑色金屬工業을 빨리 發展시키고 있다.

그러나 우리는 勞力事情으로 해서 鐵鉍石을 미처 開發하지 못하고 있다.

우리의 優越한 社會主義制度下에서는 失業者가 없고 勞力이 능히 모자라는 것이 하나의 法則으로 되고 있다. 그러나 오늘 南朝鮮에서는 鐵鉍石이 없어서 製鐵工業에 지장을 가져오고 있으며 失業者들도 많다.

<表-8>

自由障營先進國에 대한 北韓輸出構成比

(單位: \$1,000)

SITC	項 目	1965		1967		1968		1969		1970	
		金額	%	金額	%	金額	%	金額	%	金額	%
0	輸出總額	20,275	100.0	35,118	100.0	45,163	100.0	47,816	100.0	50,804	100.0
1	食品 및 什動物	1,066	5.3	1,425	4.1	1,405	3.3	1,956	4.1	3,072	5.6
2	飲料 및 烟草	-	-	120	0.3	33	0.1	41	0.1	191	0.3
27-28	原材料(燃料外)	8,589	42.4	9,680	27.6	11,602	25.7	19,743	41.3	24,836	45.3
3	金屬·非金屬製品	6,759	33.4	7,785	22.2	8,964	19.8	16,634	34.7	20,750	37.9
4	燃料	199	1.0	1,454	4.1	1,490	3.3	825	1.7	1,384	2.5
5	動物性油脂	-	-	-	-	-	-	-	-	-	-
6	化學製品	-	-	66	0.2	372	0.8	139	0.3	106	0.2
67-68	原料別製品	10,284	50.7	22,189	63.2	30,076	66.6	24,936	52.1	24,551	44.8
7	鐵鋼·非鐵金屬	10,222	50.4	22,115	63.0	30,004	66.4	24,860	52.0	24,377	44.5
8	機械及運輸裝備	33	0.2	-	-	-	-	-	-	64	0.1
9	雜製分類	63	0.3	157	0.4	88	0.2	135	0.3	449	0.8
	未分類	-	-	-	-	-	-	-	-	150	0.3

資料: UN統計局發行, World Trade Annual 各年度.

<表-9>

自由陣營先進國에 대한

北韓의 主要鉍·金屬輸出

(單位: \$1,000)

年 度 品 目	1965	1967	1968	1969	1970
마그네사이트	519	844	588	2,479	6,038
匣鉛鉍	1,227	164	488	5,992	6,143
滑石·天然銅石	146	137	370	878	1,299
鐵鉍石	4,223	5,478	5,776	5,546	5,580
鐵鋼	4,441	14,953	15,035	8,166	5,536
銀	83	1,591	2,884	2,039	4,731
銅	245	329	1,634	1,142	1,526
鉛	248	265	2,150	5,965	7,335
匣鉛	4,889	4,513	6,818	7,017	4,813

資料: <表-7> 과 同一

註: SITC 26, 27, 67, 68 中 1970年 輸出実績 100萬\$ 以上の 單一品目임.

그러므로 南朝鮮側이 勞力을 내고 우리가 設備와 技術을 내서 鐵鉍石을 共同으로 開發한다면 南朝鮮의 製鐵工業은 구차하게 남에게 매어 달리지 않고도 民族内部의 資源에 의거해서 原料問題를 믿음직하게 解決할 수 있을 것이며, 일자리가 없어 거리를

망황하며 異域万里 外國 착취자의 노예로 팔려가는 南朝鮮의 失業者들은 제나라 제땅에서 일자리를 保障云云……

우리는 南朝鮮의 地下資源도 共同으로 開發하여 民族經濟의 發展과 民生생활 向上을 圖謀할 수 있을 것이다. ……

무엇 때문에 自己나라의 豊富한 民族經濟발전이 있는데도 그것을 利用하지 않고 한사코 外國資本을 끌어 드리며 北과 南의 合作을 外面하고 同族을 外國 착취자들의 노예로……

外資導入과 外勢依存이 무엇을 가져다 주는가 하는 것은 歷史的 事實이 應變으로 實証해 주고 있다.」<sup>39)</sup>는 것이다.

北韓이 떠드는 經濟合作이란, 平等互惠의 原則에 立脚한 南北經濟 交流案이 아니라, 한결 같이 우리의 어려운 經濟形便을 돕겠다는式의 괴변으로 一貫하고 있다. 그러나 그들의 主張에는, 우리의 어두운層의 一部 사람들이 들으면 귀를 솔깃하게 만들 內容이 없지 않다는 것을 注目하여야 할 것이다.

1973年 5月 부터는, 우리의 外資導入이 隸屬的인 經濟政策이라는 非難에 焦點을 맞추기 시작하였다. 이러한 트집은 두말할 것도 없이, 韓國經濟의 急速한 成長에 대한 시샘에서 나온 것이다.

즉「오늘 南朝鮮 當局者들이 北과 經濟的 合作을 外面하고, 美日 独占資本을 대대적으로 끌어 들이고 있는 것은 外來独占資本家들에게 남조선의 경제명맥을 내 맡기고 그 代價로 經濟援助를 받아 實力을 배양하고 우리와 對決해 보자는데 그 目的이 있다」<sup>40)</sup>는 것이다.

<表 - 10 >

北韓의 鉍・金屬品目別國別輸出

(單位：噸, \$1,000)

品 目	對 象 國 名	1969 年		1970 年	
		數 量	金 額	數 量	金 額
鐵 鋼	日 本		8,166		4,761
	소 련		34,115		42,161
	스 페 인			4,000	582
	小 計		42,281		47,504
마그네사이트 (크랑카包含)	日 本	19,400	726	49,730	2,307
	西 独	19,674	1,228	35,507	2,278
	和 蘭	4,775	193	4,327	161
	英 國	5,801	289	100,000	642
	스 페 인	490	31	4,105	264
	오 스트리아	-	-	4,204	254
	소 련	276,200	15,431	207,300	11,753
小 計	332,520	18,092	327,983	18,337	
鉛	日 本	1,132	360	982	357
	스 위 스	2,524	693	-	-
	和 蘭	3,285	810	277	81
	西 独	10,887	3,876	17,610	6,831
	벨기에 룩셈부르크	508	147	-	-

品 目	对 象 国 名	1969 年		1970 年	
		数 量	金 額	数 量	金 額
鉛	伊 太 利	275	79	-	-
	소 련	4,702	11,636	9,349	3,596
	小 計	23,313	7,601	28,218	10,865
亜 鉛	벨기.룩셈블그	5,871	1,643	1,973	573
	프 랑 스	100	26	-	-
	和 蘭	5,670	1,604	2,974	883
	英 国	2,294	631	-	-
	늘 웨 아	889	248	-	-
	스 위 스	4,875	1,387	1,234	375
	日 本	5,078	1,462	6,676	2,024
	西 独	-	-	3,505	958
소 련	15,700	4,019	12,200	3,013	
小 計	40,477	11,020	54,761	7,826	
亜 鉛 鉍	日 本	73,110	5,992	62,480	6,143
	소 련	7,800	449	17,800	1,122
	小 計	80,910	6,441	80,280	7,265
鉄 鉍 石	日 本	543,962	5,546	534,617	5,580
銀	日 本		1,851		2,541
	西 独		188		1,549



品 目	对 象 国 名	1969 年		1970 年	
		数 量	金 額	数 量	金 額
銀	英 国				403
	프 랑 스				239
	小 計		2,039		4,732
滑石 및 天然銅石	日 本	25,066	878	33,905	1,295
	소 련	37,000	894	43,400	1,212
	小 計	62,066	1,772	77,305	2,507
銅・銅合金	日 本	230	297	-	-
	西 独	-	-	312	296
	英 国	-	-	149	236
	벨기. 룩셈블그	991	846	869	871
	프 랑 스	-	-	75	117
	小 計	1,221	1,143	1,405	1,502
無 煙 炭	日 本	56,440	825	85,727	1,384
카 드 례	벨기. 룩셈블그	-	-	45	300
	西 独	20	167	19	181
	프 랑 스	4	32	9	60
	소 련	43	153	94	338
	小 計	67	352	148	882
鉛 鉍・鉛屑	西 独	2,654	638	2,047	607

品 目	对 象 国 名	1969 年		1970 年	
		数 量	金 額	数 量	金 額
天 然 石 英	日 本	4,586	314	5,042	399
天 然 黑 鉛	日 本	6,179	194	12,810	258
螢 石	日 本	4,302	96	6,162	160
鉍 滓	日 本	25,257	359	10,142	154
重 石 鉍	英 国	28	67	7	36
總 計			98,800		109,998

資料：UN統計局發行，「World Trade Annual 1969, 1970」소련  
貿易省計劃經濟局編，「소련貿易統計年鑑 1970」

註：本統計는 西歐，北美，大洋洲，소련만을 包含하고 있음.

金日成은 이른바 6.23 演說에서 「南朝鮮 当局者들은 同族끼리 合作하는 것이 아니라 外勢와 結託하고 外来独占資本을 制限없이 끌여 들여 남조선 經濟를 完全히 隸屬經濟로 轉變시키고 있으며 심지어는 外國에서 汚物단지인 公害産業까지 끌여 들여 우리의 金수강산을 더럽히고 있다. 우리는 南朝鮮 当局者들이 民族的 良心을 조금이라도 가지고 있다면 마땅히 우리나라의 자연부원을 共同으로 開發하여 우리 民族에 利롭게 經濟를 發展시키며 모든 分野에서 民族의 合作을 實現하는데로 나와야 할 것이라고 다시금 強調한다」<sup>41)</sup>고 하면서 公害問題까지 拳論하면서 韓國의 外資導入政策을 非難하고 있다.

그 후 北韓은, 一般的인 南北經濟合作論을 한두번 主帳했을 뿐<sup>42)</sup> 우리의 6.23 宣言에 대한 非難에 여념이 없어, 새로운 南北經濟合作案을 내놓지 못하고 있다.

그러나 지난 11月21日 유엔政治委員會가 「7.4 共同宣言精神 再確認」 「南北間의 多方面的 交流促進」등을 內容으로 하는 韓國決議案을 滿場一致로 議決하였기 때문에, 北韓은 앞으로 南北經濟合作에 관한 宣傳攻勢를 더욱 強化할 것이 豫想된다.

土產品 交流, 金剛山共同開發과 같은 消極的인 우리의 南北經濟交流案으로서는 北韓의 刺戟的인 經濟合作案들을 圧倒하기 어려운 것이다. 南北經濟人 交流方案도 積極的인 姿勢에서 講究하여야 할 것이다.

## 第2節 北韓의 經濟交流担当機構

다른 共產圏과 마찬가지로 北韓에 있어서도 對外貿易은 政府機關에 의하여 計劃 遂行된다. 現在 北韓의 對外貿易은 貿易部의 管轄아래 國際貿易促進委員會 貿易公團를 그리고 貿易銀行의 4個機關에 의하여 遂行된다.

北韓은 南北經濟交流가 實現된다고 하더라도 擴大段階以前에는 對南經濟交流를 專担할 새 機構를 만들지 않을 것으로 展望된다.<sup>43)</sup> 그렇게 되면 南北經濟人 交流가 實現될 때, 現北韓 對外經濟担当 機構들과 우리는 接觸하게 될 것이다.

## 1. 貿易部

貿易部에는 部長 1名 副部長 3名이 있고 本部에 10局 1室 1個事業所가 있다. <sup>44)</sup> <圖-1 參照>

北韓 貿易部の 機能도 폴란드貿易部の 機能과 거의 同一할 것이다. 여기에 폴란드貿易部の 機能을 紹介한다.

- 他國과의 貿易計劃을 樹立하고, 貿易을 國內의 生産 및 消費와 論理的인 聯關性을 가지도록 調整·誘導함.
- 對外貿易活動上 그리고 計劃遂行上 필요하다고 認定되는 機構의 設立.
- 對外貿易業체의 諸般活動의 原則과 規則을 作成함.
- 對外貿易業체의 活動을 監督함 (다만 他經濟部處에 의하여 監督을 받는 業체는 除外)
- 他國과의 貿易協定에 관한 協商을 進行하고 締結하는 일.
- 「폴란드」海外駐在貿易機關의 設置와 監督
- 國際收支의 觀點에서 가장 效果的인 對外貿易活動을 위한 條件의 造成.
- 經濟的 效率性에 立脚한 輸出을 위한 生産의 促進.
- 「폴란드」의 輸出增大를 위하여 不可缺한 投資의 奨勵 (貿易省이 配定하는 特別資金의 使用에 依함). <sup>45)</sup>

貿易部の 海外機關의 役割을 하는 機構가 通商代表部이다. 通商代表部가 設置되지 않은 國家에는 通商代理部를 두기도 한다. 北韓의 通常代表部는 오스트리아, 폴란드, 칠레等地에 設置되어 있다. <sup>46)</sup>

<圖-1>

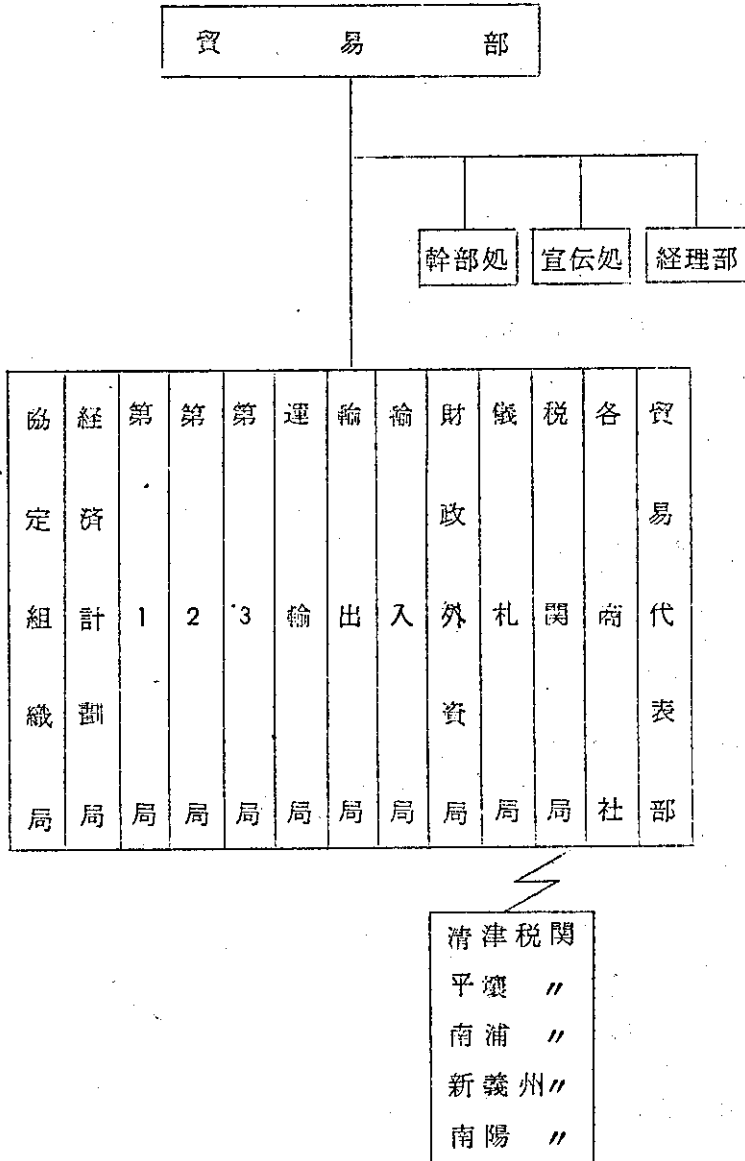

資料：北韓經濟統計集 P.740

通商代表部の 機能은 다음과 같다.

- ① 北韓의 이름으로 契約을 締結한다. 駐在國과의 通商協定에 의하여 通商代表部가 設置된다.
  - ② 駐在國과의 貿易을 調整하고 通商關係를 증진한다.
  - ③ 海外市場에 있어서 自主的 行爲가 許可되어 있는 諸機關의 通商業務를 調整 監視한다.
  - ④ 對北韓 商品輸出許可書를 發給
  - ⑤ 駐在國에서 展示會 및 見本品에 관한 情報을 入手한다. 47)
- 上述한 機能을 갖고 있는 通商代表部는 治外法權을 갖는다.

## 2. 國際貿易促進委員會

國際貿易促進委員會는 北韓과 外交關係가 없는 非共產國家와의 貿易을 담당하고 있다. 그런데 同委員會는 內容의으로는 政府機關이지만 對外的으로는 民間團體의 形式을 갖추기 위해서 選舉되는 委員 및 名譽委員으로 構成되고 있다.

즉 北韓의 貿易公團들과 其他 貿易機關 및 그 關係者들 가운데서 選出되고 있다. 同委員會의 指導機關은 全員會議과 常務委員會로 되어 있다. 48) 소련을 비롯한 다른 社會主義國家에서는 이 機關을 商業會議所 (Chamber of Commerce)라 稱한다.

商業會議所의 一般的 機能은 다음과 같다.

- ① 外國의 實業界 社會界와의 交流
- ② 外國의 貿易代表團 經濟代表團의 招請 自國代表團의 海外派遣
- ③ 外國의 市場狀況, 貿易擴大를 위한 資料의 研究 및 總括
- ④ 外國의 經濟 및 貿易事情의 紹介
- ⑤ 自國의 見本市場 展示會, 國際見本市場이나 國際展示會를 自國內에서 開催
- ⑥ 自國의 發明 및 工業製品의 特許나 自國의 企業商標의 登錄에 관한 海外業務, 그리고 外國의 發明 및 工業製品의 特許나 外國의 企業商標의 登錄에 관한 業務를 遂行한다.
- ⑦ 自國 輸出商品의 原產地證明을 發給 한다<sup>49)</sup>.

以上과 같은 機能을 갖는 商業會議所는 外國商社가 처음으로 共產圈의 貿易公團과 接觸을 시작할 경우에 특히 有效한 도움을 준다. 北韓의 國際貿易促進委員會內에는 貿易仲裁委員會가 附設되어 있다.

同委員會는, 外國貿易에 直接 參加하지는 않고 外國貿易機關 또는 商社와 北韓貿易機關 및 貿易公團間에 實務的인 連結을 맺어 주는 機關이다.

### 3. 貿易公團

北韓의 貿易業務를 担当하고 있는 機關인데 資本主義體制에서 보면, 一種의 國營貿易會社이다. 貿易公團은 法人格을 가진 獨立經濟機關이다.

〈圖-2〉 全聯聯邦貿易公社 (The Soviet All-Union Foreign Trade Corporation) の 機構圖

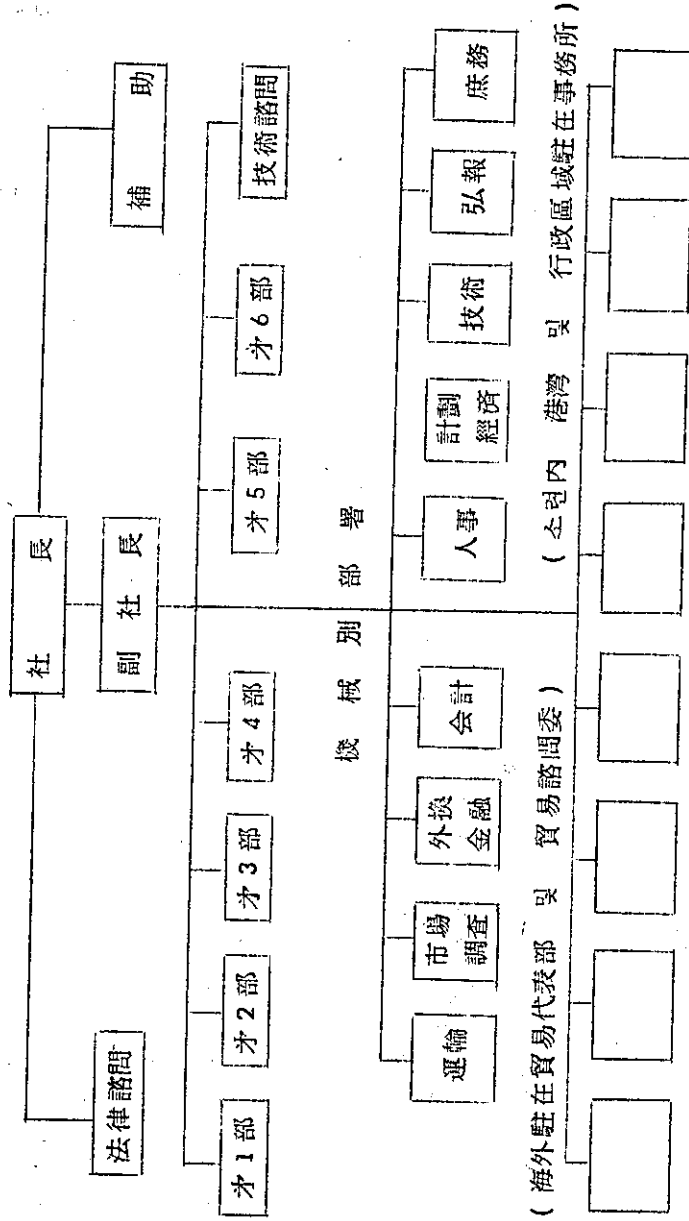

資料：K.T. Voronov, K.A. Pavlov, "Organization and Techniques of Foreign Trade," International Relations Publishers, Moscow, 1966



北韓의 貿易公團은 이를 管轄하는 國家機關에 따라 貿易部 管轄公團과 對外經濟事業部 管轄公團으로 나뉜다. 北韓에는 約 20 個의 貿易公團이 있다. 一定한 種類의 商品을 取扱하는데 原則적으로 1 個의 公團이 있다. 貿易部 傘下의 公團은 아래와 같다.

- ① 朝鮮機械輸出商社
- ② 朝鮮機械輸入商社
- ③ 朝鮮鉞物輸出商社
- ④ 朝鮮金屬製品輸出入商社
- ⑤ 朝鮮化學製品輸出入商社
- ⑥ 朝鮮纖維製品輸出入商社
- ⑦ 朝鮮食料品輸出入商社
- ⑧ 朝鮮日用品輸出入商社
- ⑨ 朝鮮糧穀輸出入商社
- ⑩ 朝鮮平壤協同貿易商社
- ⑪ 朝鮮中外協同貿易商社
- ⑫ 朝鮮大型貿易商社
- ⑬ 朝鮮協同貿易商社
- ⑭ 朝鮮出版物輸出入商社
- ⑮ 朝鮮映画普及社

對外經濟事業부와 그 傘下 4 個 公團은 다음과 같다. 그런데 이 部 管轄公團은 主로 프랜트類의 輸出入을 担当한다는 特徵을 갖고 있다.

다음에 貿易公團의 權限을 살펴 본다.

貿易公團은 定款에 定한 範圍內에서 商品의 販賣 또는 購入契約을 締結하며 債權 債務를 担当한다. 公團의 債務에 대하여 國家는 責任을 지지 않으며, 公團의 物的 責任에 대하여서는 自由圈의 株式会社 또는 有限會社의 그것과 거의 同一하다. 그리고 自由圈의 貿易業者는 公團의 信用程度 財政狀態等を 念慮한다던가 하는 것은 없어도 된다. 共產圈의 貿易公團은 絶대로 破産하지 않는 會社라고 생각 해도 좋지 때문이다. 公團은 또한 어음을 發行하며 어음을 받을 수 있다<sup>50)</sup>.

貿易公團의 貿易業務는 顧客인 行政機關 企業 其他機關의 依賴에 따라 行하여 진다. 다음에 항가리의 對外貿易 및 輸入品의 國內流通體系를 通하여 北韓의 그것을 類推하여 본다.

筆者들은 南北韓經濟交流 專担機構에 관한 研究에서, 北韓은 그들의 協商機構로서는 南北調節委 經濟分科委員會를 그리고 經濟交流를 直接 執行할 機構로서는 貿易公團을 내세울 것이라고 豫測하였다<sup>51)</sup>. 그리고 그들의 國際貿易促進委員會는 直接 나서지 않을 것으로 보았다. 이러한 北韓의 貿易機構들과 그 構成員들이 앞으로 우리가 接觸하여야 할 相對들인 것이다.

最近 韓國을 휩쓴 石油波動을 北韓은 南北經濟合作의 새 口實로 利用할 可能性이 없지 않다. 즉 北韓은 鉄鉍石의 경우 처럼, 그들의 豊富한 炭鉍을 南韓이 遊休勞動力을 動員하여 開發하여 가라는 提案을 早晚間 들고 나올 것이다<sup>52)</sup>.

< 圖 - 3 >

헝가리의 對外貿易 및 輸入品의 國內流通體系

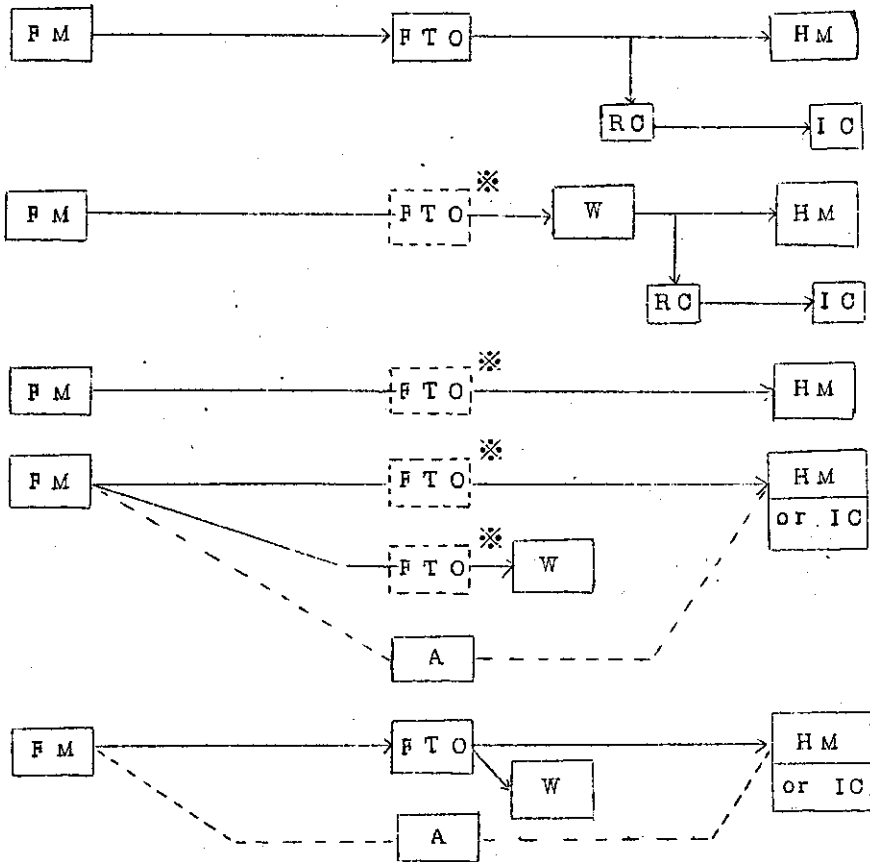

資料: Business International S. A., "Hungary in the World's Economy", Briefing Paper, Geneva, 1969.

( 보기 ) FM: Foreign Manufacturer ( 外國製造業者 )

HM: Hungarian Manufacturer ( 헝가리 製造業者 )

FTO: Foreign Trade Organization ( 外国貿易機構 )

RC: Retail Central

IC: Individual Consumer ( 個別消費者 )

W : Wholesaler ( 都売商 )

A : Agency ( 總販代理店 )

※ 「항가리」製造業者나 都売商이 貿易許可를 가지고 있는 경우에는 FTO經由 不要임. 그렇지 않는 限 契約은 FTO에 의하여 署名되어야 함.

## 第 4 章 南北韓 經濟人 交流方案

### 才 1 節 經濟交流段階別 經濟人 接觸方案

交流와 接觸이라는 用語의 概念은 다르다. 本稿에 있어서는 두 用語가 先後의 聯關性을 갖는 다고 보고, 接觸이란 交流의 前段階라는 概念으로 풀이 하여 使用하고자 한다. 즉 南北經濟人의 交流가 實現되려면 먼저 南北經濟人의 接觸이 있어야 된다는 뜻이다.

다음 經濟人의 範圍에는, 民間企業人과 經濟團體는 물론 經濟業務를 担当하는 公務員<sup>53)</sup>도 包含되는 것으로 해석한다.

南北經濟交流나 經濟人의 交流에서 나타나게 될 經濟的인 問題點과 政治的인 問題點을 區分하여 考察할 必要가 있다.

南北經濟交流도 政治的인 南北對話의 一環이기 때문에, 그리고 理念的으로 대치하고 있는 南北間의 現在 狀況을 고려할 때, 순수한 經濟性만을 固守하기는 어렵고, 特히 交流初期段階에는 經濟交流의 政治的 側面을 注目하지 않으면 안될 것이다.

經濟的 次元에서 보면, 南北經濟人의 交流는 南北經濟交流를 促進시켜,

- ① 韓半島 全域을 망라하는 「規模의 經濟性」을 實現시키고
- ② 南北韓 5,000 萬人口를 포용하는 「大市場」을 創出하고
- ③ 南北 「地域間의 分業」의 促進으로 經濟成長을 極大化시키는<sup>54)</sup>

諸經濟的 效果를 거둘 수 있게 할 것이다.

反面에 政治的 次元에서 볼 때, 南北經濟交流는  
—韓國側—

- ① 自由經濟의 優越性을 誇示할 수 있고
- ② 多樣한 消費財産業을 배경으로 하여 北韓住民들의 自由意識을 고취시킬 수 있고
- ③ 소聯 中共 등 共產圈과의 對話의 길을 틀 수 있다<sup>55)</sup>.

—北韓側—

- ① 重工業을 基礎로 한 自立經濟를 誇示하고
- ② 低所得層에 대한 政治的 침투
- ③ 南北經濟交流를 앞세워 外國資本의 對韓進出을 阻止하려 시도 할 것이다<sup>56)</sup>.

南北經濟交流가 빛을 以上과 같은 政治 經濟的 要因들을 綜合的으로 勘案하여 南北經濟人 交流方案을 講究하여야 할 것이다.

#### 1. 經濟人 選拔基準

南北經濟交流 政策樹立機構의 人員構成에 관한 問題는 筆者들이 이미 낸 「南北經濟交流 專担機構에 관한 研究」에서 具體적으로 言及하였다.

다음 <表-11>에 提案段階 부터 擴大段階에 걸치는, 南北經濟交流段階別 南北韓 兩側의 担当機構와 그 機構의 人員構成에 관한 模型을 作成해 보았다.

綜合段階의 것은, 그것이 政治的 統合을 前提로 하는 것이기 때문에 本研究에서 論外로 하였다.

앞에서, 經濟人的 範圍에는 對北經濟業務担当 公務員, 經濟團體 및 民間企業人이 다 包含됨을 指摘하였다.

北韓側 經濟人들과 接觸하게 될 公務員의 경우 選拔基準은

- ① 北韓經濟問題에 상당한 知識을 갖고 있는者
- ② 經濟問題를 政治的 次元에서 理解하고 이를 處理할 수 있는 能力을 가진者
- ③ 韓國의 經濟行政과 對外經濟交流에 관한 經驗의 所有者
- ④ 嚴刺하고 두려움을 모르는 性格의 所有者등이 좋을 것이다.

民間經濟人的 경우 그 選拔基準은;

- ① 外資企業主가 아닌 加緊적 民族企業人<sup>57)</sup>
- ② 以北出身 經濟人
- ③ 纖維工業과 같이 北韓 보다 越等한 位置에 있는 産業分野의 企業人
- ④ 大企業主 보다는 中小企業人( 초기단계의 交流規模는 극히 작을 것이 豫想되므로)
- ⑤ 北韓을 仲介로 對共產圈 交易을 希望하는 企業人등이 좋을 것이다.

經濟交流段階別 南北經濟人 構成模型

交流段階別	韓		北		韓	
	担当機構	人員構成	担当機構	人員構成	担当機構	人員構成
提案段階	(南北經濟交流政策樹立機構의 交流方案에 따라) 南北調節委員會 經濟分科委員會 (서울側)	① 經濟企劃院, 財務部, 商工部, 國土統一院, 中情院 關係政府機關의 公務員 ② 經濟團體代表 ③ 學界, 研究機關의 專門家	南北調節委員會 經濟分科委員會 (平壤側)	① 勞動黨經濟政策立案者, 對兩事業担当者 ② 國家計劃委員會, 貿易部, 對外經濟事業部關係者 ③ 貿易公團代表	同上	同上
協商段階	同上	同上	同上	同上	同上	同上



交流段階別	韓 国		北 韓	
	担 当 機 構	人 員 構 成	担 当 機 構	人 員 構 成
実 施 段 階	韓 国 貿 易 協 会	① 韓 国 貿 易 協 会 任 員 ② 協 会 傘 下 貿 易 業 體 代 表	貿 易 公 团	貿 易 部 傘 下 貿 易 公 团 任 員
	韓 国 科 学 技 術 研 究 所 ( K I S T )	① K I S T 研 究 員 ② 他 技 術 研 究 機 關 研 究 員	技 術 商 社	對 外 經 濟 事 業 部 傘 下 技 術 商 社 任 員
拡 大 段 階	全 国 經 濟 人 聯 合 会	① 全 經 聯 任 員 ② 傘 下 会 員 ③ 大 韓 貿 易 振 興 公 社 任 員 ④ 政 府 投 資 機 關 任 員	貿 易 公 团 吳 技 術 商 社	① 貿 易 公 团 任 員 ② 技 術 商 社 任 員
			上 同	上 同

電子工業과 같이 外資에 너무 依存하였거나, 石油波動 때문에 企業의 將來가 不安한 石油 및 石油化學工業分野의 企業人은 石油不足이 解消되거나 擴大段階以前까지는 南北經濟交流에서 除外되어야 한다고 思料된다<sup>58)</sup>.

## 2. 提案 및 協商段階

南北調節委員會 構成 및 運營에 關한 合意書에 따라 經濟分科委員會가 南北間의 經濟交流와, 힘을 합쳐 같이 事業하는등의 問題를 協議 決定하며 그의 實行을 保障하도록 되어 있다<sup>59)</sup>.

따라서 南北經濟交流段階中 提案 및 協商段階의 担当機構는 南北韓 共히 兩側 經濟分科委員會가 되어야 한다. 經濟分科委員會의 人員構成은 經濟企劃院, 財務部, 商工部, 國土統一院 中情等 關係政府機關의 公務員과 民間經濟團體의 重鎮人士들 그리고 學界와 研究機關의 專門家들로서 構成하는 것이 좋겠다.

協商段階에 가면 構成人員을 늘려야 할 것이다.

平壤側 經濟分科委員會는 北韓勞動黨 經濟 및 對南事業担当幹部들과 國家計劃委員會 貿易部 對外經濟事業部등 中央行政委員會 官僚들, 그리고 貿易公團 任員들로서 構成되리라고 展望된다.

南北經濟交流案의 提案과 協商은 結局 兩側 모두 政府關係機關의 公務員이 그 主役을 맡게 될 것이다. 經濟分科委員會는 協商機能外에 南北經濟交流에 나타날 紛爭을 解決할 仲裁機能도 同時에 担当하는 것이 바람직하다. 經濟分科委員會의 協商機能을 商品交易의

경우 예를 들면, 去來品目的 提示, 價格, 去來規模, 決済方法, 関稅, 引渡場所 등의 一般條件에 관한 協商이 될 것이다<sup>60)</sup>.

### 3. 實施 및 擴大段階

經濟交流의 實施段階에 오면, 商品文易은 韓國貿易協會가, 技術協力は 韓國科學技術研究所(KIST)가 그리고 資本協力 經濟的便宜 및 利益協力は 全國經濟人聯合會가 各各 担当하는 것이 妥當하다. 그것은 民間主導型 自由經濟體制가 優越하다는 것을 誇示할 수 있기 때문이다.

共產國家와 自由陣營國家가 貿易協定을 締結하여 通商하는 경우, 一般的으로 交易担当者는 自由圈의 民間業體가 된다<sup>61)</sup>

協商機構에서 南北經濟交流에 관한 協定이 締結되면, 이에 따른 具體적인 契約을 맺고 이것을 執行할 機能을 上記 세經濟團體들이 担当하게 된다.

實施機構는 交流內容에 따라, 세經濟團體의 任員과 傘下會員의 代表 그리고 大韓貿易振興公社 또는 公企業인 政府投資機關의 任員이 參與하게 된다.

北韓側의 實施機構에는 貿易部 傘下 貿易公團들과 對外經濟事業部 傘下 技術商社<sup>62)</sup> 任員들이 參與하게 될 것이다.

實施段階에 있어서, 經濟交流를 北韓側에서는 官僚經濟人이 担当하지만, 韓國側에서는 순수한 民間經濟人이 担当하게 된다는 特徵을 찾아 볼 수 있다. 그것은 強점이 되기도 하지만, 營利에 너무

치우치면 北韓 官僚經濟人의 術數에 넘어갈 念慮도 없지 않다. 北韓側은 接觸하기가 困難한 相對라는 것을 항상 記憶하여야 할 것이다.

交流擴大段階에 들어가면, 協商機構의 構成員을 包含하여 實施機構의 構成員 相互間에 南北往來가 잦아 질 것이다.

北韓側과 接觸하여온 經濟人들이 交流되는데는 큰 問題가 따로 일어나지 않을 것이다. (經濟人交流問題는 才3節에서 다룸)

擴大段階에 가면 實施機構의 幅은 한層 넓어 질 것이다.

## 才2節 産業別 經濟人 接觸方案

### 1. 農林漁業

南北韓의 穀物生産量은 1970년에, 韓國은 7,475千톤, 北韓은 3,480千톤이었다<sup>63)</sup>.

南北韓의 林野面積比率은 40對60이다.

1970年 漁獲量은 韓國이 816千톤이었는데 北韓은 800千톤으로 推算되고 있다<sup>64)</sup>. 南韓의 人口가 北韓보다 約 2.2倍 많다는 것을 감안 할 때, 北韓은 飼料用 옥수수는 물론 米穀까지 南韓에 輸出하겠다는 提議를 할 可能性이 있다<sup>65)</sup>.

漁業에서는 北韓이 이미 南北漁場을 開放하고 共同漁撈을 하자고 主張하였다.

< 表 - 12 >

北韓의 豫想提示品目

主 要 輸 出 品 目	參 考 ( 主 要 輸 入 品 目 )
鉄 鉍 石	生 高 무
無 煙 炭	타 이 야
탕 그 스 덴 鉍	사 탕
鉄 鉍	小 麦
非 鉄 金 属	石 油
亜 鉛	機 械 設 備
마그네사 · 크랑 카	各 種 工 場 機 械
庄 鉛 鋼 製	압 연 設 備
金 属 製 品	機 械 機 器
化 学 肥 料	電 氣 機 械
工 具 類	비 아 링
消 費 財	船 舶
織 維 製 品	医 療 品
輕 工 業 品	알 미 농 製 品
煙 草	重 化 学 工 業

資料：南北經濟交流의 諸問題点 및 細部对策, P.31

北韓이 木材와 철프를 輸出하겠다면, 그것은 中間材이고 政治的意味가 別로 없기 때문에 받아 드릴 수 있는 品目이다. 北韓은 또한 南韓의 灌溉施設을 위하여 技術과 設備을 제공하겠다는 提議를 하였고, 나아가서 農業用 트랙터<sup>66)</sup>를 提供하겠다는 제의를 앞으로 할 可能性도 있다.

南北經濟人的 交流에 있어서 韓國이 가장 脆弱한 産業分野가 農水産業이다.

## 2. 鉍業

앞 <表-5>에서 보듯이, 大部分의 地下資源은 北韓에 매장되어 있다. 北韓은 이미 鐵鉍石을 南韓이 勞力을 대어 開發하여 가라는 提議를 한 바 있고<sup>67)</sup> 石油波動에 편승하여 炭鉍도 開發하여 가라는 提議를 할 可能性이 있다.

鉍業도 우리에게서 脆弱産業部門이다.

## 3. 金屬工業

1973年6月 年産 103萬噸規模의 浦項製鐵이 稼動되어 北韓과의 不均衡은 是正되었으나, 北韓으로 부터 鐵鉍石을 開發하여 가라는 提議를 계속 받을 것이다. 우리가 勞力을 대지 않고 北韓이 生産한 鐵鉍石을 輸出하겠다면 그것은 받아 드려도 무방하리라고<sup>68)</sup> 思料된다.

#### 4. 纖維工業

1970年 南北韓의 化學纖維生産実績은 54千톤 對 21千톤이었으며 織物의 生産実績은 307千km 對 350千km였고, 內衣類는 18百萬枚 對 2百萬枚(1962年)로서 韓國의 生産이 圧倒적으로 많다<sup>69)</sup>.

北韓과의 經濟交流에 있어서 가장 有望하고, 優越한 部門이기 때문에 纖維業界人士들의 北韓進出이 크게 期待된다<sup>70)</sup>.

#### 5. 化學工業

1970年 南北韓의 肥料生産量은 各已 約 150萬噸으로 비슷하나 가성소다는 55.7千톤 對 100千톤, 硫酸은 42.1千톤 對 450千톤, 시멘트는 581萬噸 對 350萬噸이다<sup>71)</sup>. 우리는 시멘트를 北韓에 輸出할 수 있고, 北韓은 磷肥料의<sup>72)</sup> 輸出을 提議할 것이다.

化學工業分野는 南北交流가 適合한 分野이다.

### 才 3 節 産業視察團 및 資源調查團 交換方案

#### 1. 農業視察團 交換方案

産業視察團을 農業視察團과 工業視察團으로 區分하여 考察하고자 한다.

農業部門은 韓國이 相對적으로 脆弱하기 때문에 北韓이 먼저 農業視察團 交換을 提議할 可能性이 있다.

우리側 農業視察團에 農業專門家, 企業農, 牧場主 및 農協關係者가 參加하여 北韓의 農業分野를 視察하는 경우에는 別로, 問題가 없겠으나, 万若 北韓側이 兩側 農業視察團에 農民代表를 다수 參加시키자고 提議하면 그것은 우리가 받아 드려서는 안될 것이다.

農民은, 앞에서 定義한 經濟人의 範圍에 屬하지 않을 뿐만 아니라, 우리側 零細農民이 北韓의 展示場化된 協同農場을 보는 경우, 拉北漁民들의 경우와 같이, 접촉될 可能性이 있기 때문이다<sup>73)</sup>.

韓國側으로 볼 때, 農業視察團의 交換은, 種子의 改良과 같은 學術的인 分野에 置重하는 것이 바람직 하며, 反面에 農業機械化와 같은 技術分野는 뒤로 미루는 것이 좋을 듯 하다<sup>74)</sup>.

## 2. 工業視察團의 交換方案

南北이 産業視察團의 交換에 合意하는 경우, 우리는 于先 工業視察團의 交換을 提議하여야 할 것이다. 工業分野中 우리에게 有利한 部門은, 纖維工業, 化學工業, 造船工業, 窯業工業등이기 때문에 이러한 分野의 視察團 交換을 于先하여야 할 것이다. 金屬工業 機械工業 自動車工業등의 視察團 交換도 다음에 必要하리라고 본다.

石油波動만 없었다면 石油 및 石油化學工業分野가, 北韓에 있어서는 가장 脆弱部門이기 때문에, 視察團 交換에서 優先權을 갖일 수 있었겠으나, 이 分野의 視察團交換은 石油危機가 解消될 때 까지 기다려야 할 것이다.

工業視察團의 경우에도 北韓은 勞動者의 參加를 提議할 것이다.



### 3. 資源調查團의 交換方案

資源調查團의 範圍에는 地下資源, 山林資源, 漁業資源 등이 包含되  
겠으나 여기에서는 地下資源만을 限定하여 考察하고자 한다.

이미 北韓은 鐵鉍石資源의 開發을 提議한 바 있고, 北韓의 豊富  
한 石炭資源을 宣傳하기 위하여 早晚間, 炭鉍開發<sup>75)</sup>도 提議할 可  
能성이 있음을 앞에서 指摘하였다. 그 외에도 銅 鉛 銻鉛 등  
非鐵金屬鉍과 稀金屬鉍 開發을 北韓은 提議하여 올런지도 모른다.

資源調查로 끝나는 調查團의 交換은 무방하나, 政治的 目的을 위  
하여 南韓의 遊休勞動力을 動員하여 北韓의 地下資源을 開發할 것  
을 前提로 한 資源調查團의 交換은 警戒하여야 할 것이다.

北韓이 그들이 生産한 鉍物을 輸出하고자 하는 경우, 地下資源  
確保가 어려운 世界的 趨勢를 감안 할 때, 그것을 받아 드리는  
것은 바람직스러운 일이라 하지 않을 수 없다.

그러한 경우의 經濟人 交流는 환영할 만한 것이다.

資源調查團의 交換에 있어서 가장 脚光을 받을 수 있는 것은,  
아마도 黃海 休戰線 近海의 石油資源의 共同調查일 것이다.

農業視察團 工業視察團 및 資源調查團의 構成은, 그 分野의 業界  
代表, 學界의 專門家와 行政實務担当者들로 構成하여야 할 것이다.

### 才 4 節 商品展示會의 交換開催方案

自國의 商品을 外國에 紹介하고 輸出을 增進시키는 가장 좋은

方法의 하나가 貿易博覽會와 商品展示會의 開催일 것이다. 共產圈 諸國이 每年 開催하는 主要博覽會는, 中共의 廣州交易会<sup>76)</sup>와 東獨의 「라이프찌히 春季博覽會」<sup>77)</sup> 등이다.

그런데 博覽會(Trade Fairs)와 展示會(Pavillion)는 區別되어야 한다.

展示會는 特定分野의 商品만을 展示한다는 特徵이 있다.

韓國은 解放以後, 여러차례 産業博覽會를 開催한 바 있으나, 北韓이 博覽會를 開催하였다는 報道는 없는 것 같고, 다만 特定商品의 展示會를 日本 싱가포르等地에서 開催한 바 있다.

또 北韓은 自由世界의 몇個 國家의 商品展示會를 北韓에서 開催하는 것을 許容한 일이 여러번 있다.

南北間의 經濟交流과 經濟人의 交流를 擴大하는 좋은 方便의 하나가 商品展示會를 交換 開催하는 일일 것이다.

商品展示會를 開催하는 경우, 特別히 考慮하여야 할 要素들은,

- ① 展示商品의 種類
- ② 展示場所의 選定
- ③ 觀覽客의 對象
- ④ 展示案内의 廣告方法<sup>78)</sup> 등이다.

韓國이 北韓에서 商品展示會를 開催하는 경우, 重工業製品보다는 輕工業製品이, 金屬製品 보다는 化學製品의 展示가 有利할 것이며 그럴 경우, 觀覽客의 數는 많을 수복 좋을 것이다.

北韓이 韓國에서 商品展示會를 開催하는 경우, 그들은 重工業製品

특히 金屬製品의 展示를 主張할 것이고 역시 觀覽客의 數를 늘리려 할 것이다.

商品展示會의 主管은, 國家展示館 (national pavillion) 인가 商業展示館 (commercial pavillion) 인가에 따라, 國家가 主管하는 경우도 있을 수 있고 民間企業이 主管할 수도 있다<sup>79)</sup>.

韓國은 商品展示會를 擇하는 것이 바람직 하다. 大韓貿易振興公社의 定款에 의하면 「博覽會 展示會의 開催 또는 이에 參加하거나 그의 斡旋業務」는 當公社의 所管事項으로 되어 있다<sup>80)</sup>.

## 第 5 章 結 論

才 1 章 序論에서 南北韓의 經濟人交流體制를 比較 分析하였고, 才 2 章에서 같은 分断國인 東西獨에서의 經濟人 交流의 先例를 考察하였다.

다음 才 3 章에서 北韓이 1954 年 제네바會議以來 現在까지 南韓에 提議한 南北經濟交流案들과 그것이 內包하고 있는 政治的 意味를 分析한 다음, 豫想되는 北韓의 南北經濟交流 担当機構들에 대하여 考察하였다.

才 4 章 南北韓 經濟 交流方案에서는, 南北經濟人的 接觸과 交流를, 交流段階別 産業別로 考察하였고 또한 産業視察團 資源調查團 및 商品展示會의 交換에 관한 方案을 展開하였다.

즉 첫째로, 提案段階로 부터 擴大段階에 이르는 經濟交流段階別 南北韓의 經濟人構成模型을 提示하고, 北韓 經濟人들과 接觸하게 될 우리 經濟人的 選拔基準을 作成하였다.

둘째로, 農水産業, 鎔業, 金屬工業, 纖維工業 및 化學工業等 産業別 經濟人 接觸 및 交流方案을 展開하고, 우리 側에 有利한 産業分野를 提示하였다.

셋째로, 農業 및 工業視察團과 資源調查團 交換에 관한 方案에 대하여 展開하였고, 마지막으로 商品展示會의 交換 開催에 관하여 記述하였다.

南北經濟交流와 經濟人的 交流를 擴大하기 위하여, 經濟交流를 前提로 한, 京義線 京元線 등 韓半島의 大動脈을 다시 連結하자는 提案을 北韓側에 提議하는 것이 중요라고 생각한다. 끝.

註：

- 1) 南北調節委員會 構成 및 運營에 관한 合意書, 才 3條 4項
- 2) 朝鮮日報, 1973.6.13.
- 3) 李圭東, 北韓과의 貿易 可能性을 打診한다. 中央日報,  
1973.1.1.
- 4) Horst Lamfrecht, 東西獨 地域間交易의 發達過程, 1965.  
東西經濟, 1973.3-4月號, PP.65-66
- 5) *ibid.*, PP.65-67
- 6) 伯林協定에 관하여는 Horst Lambrecht, *ibid.*, 參照
- 7) *ibid.*, p.79
- 8) <資料> 소聯의 貿易制度, 東西經濟, 1973年 3-4月號,  
PP.143-144
- 9) 李圭東, 前揭書 參照
- 10) 国土統一院, 南北韓經濟交流의 諸問題點 및 細部對策,  
1972.12, P.22
- 11) 安海均, 南北韓經濟交流 專担機構에 關한 研究, 1973.9.  
PP.41-49 參照
- 12) 東西獨 地域間交易의 發達過程, 前揭書, PP.69-70
- 13) 上揭書, PP.71-72
- 14) 上揭書, PP.73-74
- 15) 上揭書, PP.74-75
- 16) 西獨聯邦政府 內獨關係省, 東獨政策에 관한 施政報告 1971.

(번역物) 国土統一院, 1972.2.P.95

- 17) 東獨政策에 관한 施政報告, 上揭書, P.95
- 18) 伯林協定 附錄 I. II. III. IV. 參照
- 19) 伯林協定 才1條
- 20) 上 同 才2條 才1項
- 21) 上 同
- 22) 東西獨 地域間 交易의 發達過程, 前揭書, PP.76-77
- 23) 伯林協定 才4條
- 24) 上 同 才5條 才6條
- 25) 上 同 才8條
- 26) 同管理所의 初代 聯邦管理人是 Kurt Leopold 博士였다.
- 27) 東西獨 地域間 交易의 發達過程, 前揭書, PP.75-76
- 28) 上揭書, P.66
- 29) 上揭書, P.76
- 30) <資料> 土聯의 貿易制度, 前揭書, PP.143-150 參照
- 31) 国土統一院, 南北韓人士交流의 試案, 1972.12, P.26
- 32) 上揭書, PP.11-12
- 33) 東西獨 地域間 交易의 發達過程, 前揭書, PP.70-72
- 34) 南北韓 人士交流의 試案, 前揭書, PP.24-25
- 35) 極東問題研究所, 月刊 共產圈資料, 1972.8月號, PP.81-83
- 36) 極東問題研究所, 月刊 共產圈資料, 1972.9月號, P.153

- 37) 極東問題研究所, 月刊 共產圈資料, 1972.11月號, P. 25
- 38) 민주조선, 1973.2.13
- 39) 極東問題研究所, 月刊 共產圈資料, 1973.3月號, PP. 81-83
- 40) 노동신문, 1973.5.9
- 41) 極東問題研究所, 月刊 共產圈資料, 1973.6月號, PP. 26-27
- 42) 민주조선, 1973.7.20
- 43) 安海均, 前掲書, P. 54 參照
- 44) 国土統一院, 北韓經濟統計集, P. 740
- 45) 海外經濟研究所, 東歐社會主義諸國에 대한 輸出, 1973. 서울,  
P. 402
- 46) 張榛浩, 北韓의 對外貿易과 受援現況, 東西經濟, 1972.11-12月號  
P. 11
- 47) 소聯의 貿易制度, 前掲書, PP. 146-147  
이것은 소聯의 例를 引用한 것이다.
- 48) 張榛浩, 前掲書, P. 10
- 49) 소聯의 貿易制度, 前掲書, PP. 150-151
- 50) 上掲書, P. 149
- 51) 安海均, 前掲書, P. 39
- 52) 北韓의 1970年 石炭生産은 2,750万톤이 있으며, 1976년에는  
5,000~5,300万톤으로 計劃하고 있다.
- 53) 例를 들면 南北間의 物資 輸送과 通關担当 公務員이 여기에  
包含된다.

- 54) 南北韓 經濟交流의 諸問題點 및 細部對策, 前揭書, P.19
- 55) 李滿基, 南北韓經濟交流의 範圍, 國土統一院, 1972.11,  
PP.5-7 參照
- 56) 趙仁錫, 南北韓 經濟交流의 具體的 對策에 關한 세미나, 主體  
發表 論文, 國土統一院, 1972.9, PP.71-75 參照
- 57) 趙仁錫, 上揭書, PP.70-74 參照
- 58) 國際的 石油危機의 影響에 對하여 韓國은 너무 樂觀하는 것  
같다.
- 59) 南北調節委員會 構成 및 運營에 關한 合意書, 才2條 다項
- 60) 伯林協定 參照
- 61) 소聯~노르웨이 貿易協定 (1971-75) 才3條 參照, 東西經濟  
1972.5-6月號, P.147
- 62) 國土統一院, 北韓經濟統計集, 前揭書, P.731 參照
- 63) 南北韓經濟交流의 範圍, 前揭書, P.16
- 64) 上揭書, P.16
- 65) 北韓은 數年前에 인도네시아等 國家에 米穀輸出을 提議한 바  
있다.
- 66) 北韓은 最近 「금성트랙터工場」의 稼働을 크게 報道하고 있다.
- 67) 1970年 北韓의 鉄鉞石 生産量은 600萬톤이 었다.  
(表 - 7 參照)
- 68) 石油값 引上으로 海上運賃이 계속 올라 濠洲로 부터의 鉄鉞  
石 輸入코스트는 上昇할 것이다.



- 69) 南北韓 經濟交流의 範圍, 前揭書, PP.20-21
- 70) 化學纖維의 앞으로의 原料確保問題는 論外로 한다.
- 71) 南北韓 經濟交流의 問題點과 細部對策, P.12
- 72) 北韓은 近間 磷肥料工場建設에 대하여 크게 宣傳하고 있다.
- 73) 北韓은 1976年에 끝나는 6個年計劃期間에 2毛作을 實施할 수 있는 地帶에서 10萬町步의 논에 噴水式 灌水를, 그리고 20萬町步의 논에 溝渠式 灌水나 트랙터에 의한 降雨式 灌水를 計劃하고 있고, 一町步當 施肥量을 1噸以上에 達하게 한다고 計劃하고 있다.
- 金文植, 北韓의 農業實態와 對外貿易, 東西經濟, 1973.7-8月號, P.24
- 74) 北韓은 요지음 農村에 트랙터와 自動車를 많이 보내기 運動을 크게 벌리고 있다.
- 75) 李洛善商工長은 南韓의 可採煉炭埋藏量이, 現在대로 年産 1,400萬噸을 基準으로 할 때 35年分이 있다고 發表했다.
- 中央日報 1973.11.26.
- 76) 張榕浩, 共產圈의 貿易博覽會와 發展途上國, 東西經濟, 1973.7-8月號, PP.124-125
- 77) 東歐諸國의 貿易博覽會에 關하여는, 東歐社會主義 諸國에 對한 輸出, 前揭書, 才8章 參照
- 78) 共產圈의 貿易博覽會와 開發途上國, 前揭書, 參照

79) 東欧社会主義 諸国에 对한 輸出, 前掲書,

才 8章, 才 5節 参照

80) 同公社 定款 才 22條 4項

- 끝 -